



Désignation
AF 300/200i LED 5K noir

Référence
EL10520914

E-No.
924 638 319



Principales caractéristiques :

- Projecteur mural 8 LED (24 Watts) dans boîtier aluminium avec détecteur de mouvement 200° intégré pour une automatisation optimale de l'éclairage
- Couleur de lumière env. 5000 K blanc
- Télécommande : Mobil-RCi-M
- Pré-réglages d'usine pour une mise en service immédiate

Données techniques :

Alimentation	230 V AC, 50 Hz
Pour les sources lumineuses	8 LEDs (incluses)
Couleur de lumière	env. 5000 K (blanc)
Zone de détection	200°, capteur orientable horizontalement à +/- 90°
Diamètre de portée	env. 12 m pour une hauteur de montage de 2,5 m
Adaptation de la portée	mécaniquement, en faisant pivoter la boule du détecteur de mouvement (80° max.)
Réglages possibles	mécanique à l'aide de potentiomètres, électronique au moyen de la télécommande infrarouge Mobil-RCi-M (à commander séparément)
Puissance de coupure	230 V AC, 50 Hz, 1000 W/4,5 A (cos phi = 1), 500 VA/2,25 A (cos phi = 0,5)
Durée d'allumage	env. 4 s à 10 min
Luminosité	env. 2 à 1000 lux
Plage de températures ambiantes de fonctionnement autorisées	-25 °C à +40 °C
Type de protection	IP 44
Classe de protection	I
Type de montage	montage mural, montage possible en angle intérieur ou extérieur (avec accessoire)
Dimensions approx.	hauteur 225 mm x largeur 212 mm x longueur 177 mm
Coloris	blanc, similaire à RAL 9010, noir, similaire à RAL 9005, aspect inox

Accessoires

- EL10520297 - AF Socle d'angle noir
- EM10016011 - Mobil-RCi-M argent
- EP10426995 - X-REMOTE Télécommande noir



Désignation
AF 300/200i LED 5K noir

Référence
EL10520914

E-No.
924 638 319



Dimensions en mm

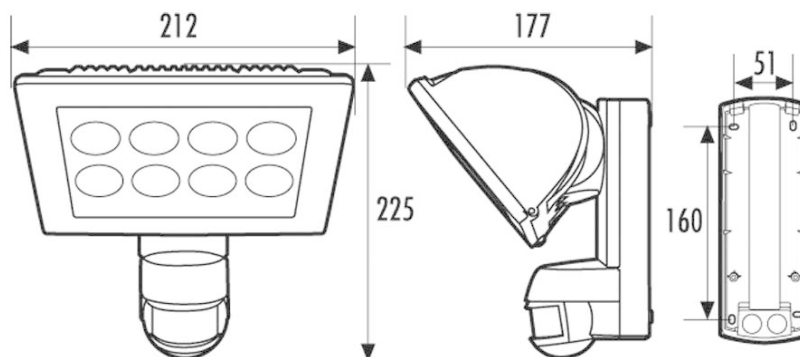

Projecteurs automatiques à LED AF 150/200i, AF 300/200i, AF 500/200i, AF 300/200i

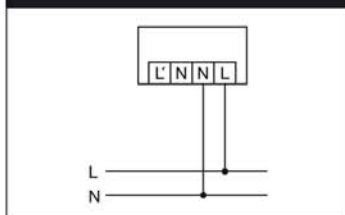

Installation standard

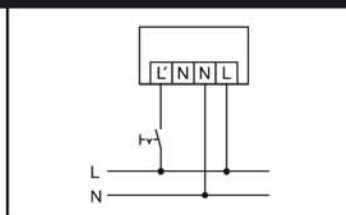

Branchement en parallèle de projecteurs automatiques. Prendre en compte la puissance de coupure max. !

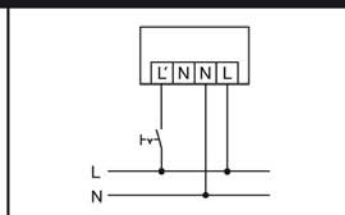

Installation standard avec fonction d'éclairage permanent contrôlée par interrupteur externe.

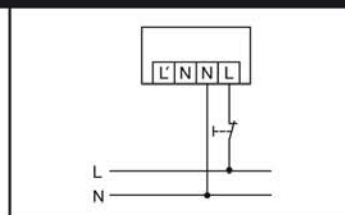

Installation standard + possibilité d'activation manuelle.