

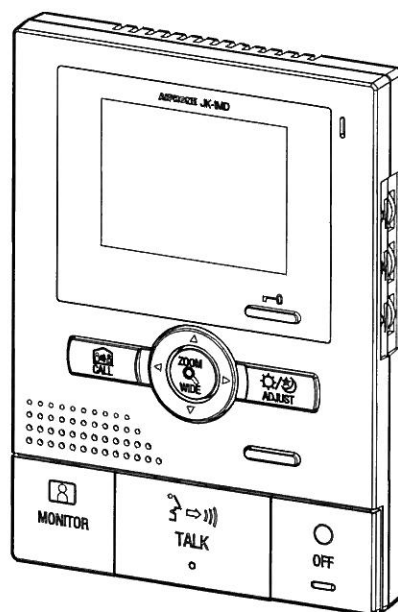

# JK-1MD

**HANDS FREE COLOR VIDEO INTERCOM  
 MASTER MONITOR STATION  
 INTERPHONE VIDEO COULEUR MAINS LIBRES  
 MONITEUR MAÎTRE  
 VIDEO INTERCOMUNICADOR A COLOR MANOS LIBRES  
 APARATO PRINCIPAL CON MONITOR  
 HANDENVRIJE KLEURENVIDEOFONIE  
 MONITOR-HOOFDPOST  
 VIDEOCITOFONO A COLORI A VIVAVOCE  
 POSTAZIONE DI MONITORAGGIO PRINCIPALE**



## JK-1MD

Master monitor station  
 Moniteur maître  
 Aparato principal con monitor  
 Monitor-hoofdpost  
 Postazione di monitoraggio  
 principale

**INSTALLATION & OPERATION MANUAL  
 MANUEL D'INSTALLATION ET D'UTILISATION  
 MANUAL DE INSTALACIÓN Y OPERACIÓN  
 INSTALLATIE- EN GEBRUIKSHANDLEIDING  
 MANUALE D'INSTALLAZIONE E USO**

# VOORZORGSMAATREGELN

- ⊘ Algemeen verbod   ⊘ Verbod om het toestel te demonteren   ⊘ Verbod om het toestel met water in contact te brengen   ⚠ Algemene voorzorgsmaatregelen

## ⚠ WAARSCHUWING

**(Niet-naleving kan de dood of ernstig lichamelijk letsel veroorzaken.)**

- ⊘ 1. Binnenin is hoogspanning aanwezig. Open de behuizing niet. Dit kan elektrische schokken veroorzaken.
- ⊘ 2. Demonteer of verander het toestel niet. Dit kan brand of elektrische schokken veroorzaken.
- ⊘ 3. Sluit geen andere dan de voorgeschreven voedingsbronnen aan op de aansluitingen +, -. Sluit ook geen twee voedingen parallel aan op een enkele ingang. Dit kan brand of schade aan het toestel veroorzaken.
- ⊘ 4. Houd het toestel uit de buurt van water en andere vloeistoffen. Dit kan brand of elektrische schokken veroorzaken.
- ⊘ 5. Steek geen metalen of brandbare voorwerpen in de openingen van het toestel. Dit kan brand of elektrische schokken veroorzaken.
- ⊘ 6. Gebruik geen voeding met een andere dan de voorgeschreven spanning. Dit kan brand of elektrische schokken veroorzaken.
- ⊘ 7. Sluit geen enkele aansluitklem van het toestel op een wisselstroomleiding aan. Dit kan brand of elektrische schokken veroorzaken.

## ⚠ OPGELET

**(Niet-naleving kan lichamelijk letsel of materiële schade veroorzaken.)**

- ⊘ 1. Sluit niets aan of sluit geen draden af terwijl de voeding is aangesloten. Dit kan elektrische schokken of schade aan het toestel veroorzaken.
- ⚠ 2. Controleer of de draden niet gekruist of kortgesloten zijn alvorens de stroom in te schakelen. Zo niet kan brand of een elektrische schok ontstaan.
- ⚠ 3. Wanneer het toestel op een muur wordt gemonteerd, dient dit te gebeuren op een geschikte plaats, zodat er geen personen of voorwerpen tegenaan kunnen stoten of schuren. Dit kan lichamelijk letsel veroorzaken.
- ⚠ 4. Gebruik de Aiphone-voeding of een voeding die is voorgeschreven voor uw systeem. Het gebruik van een niet-voorgeschreven product kan brand of een defect veroorzaken.
- ⊘ 5. Installeer het toestel niet op de volgende plaatsen. Dit kan brand, elektrische schokken of storing van het toestel veroorzaken.
  - \* Op plaatsen in direct zonlicht, of in de buurt van een verwarmingstoestel waar de temperatuur wisselt.
  - \* Op plaatsen met veel stof, olie, chemicaliën, enz.
  - \* Op plaatsen met een extreme vochtigheidsgraad, zoals badkamers, kelders, serres enz.
  - \* Op plaatsen waar de temperatuur erg laag is, zoals in een koelzone of voor airconditioning.
  - \* Op plaatsen die blootstaan aan stoom of rook (nabij verwarmingstoestellen of kookfornuizen).
  - \* Waar toestellen die ruis genereren, zoals dimmerschakelaars of elektrische toestellen met gelijkstroom-wisselstroomomzetter, in de omgeving staan.
  - \* Plaats (installeer) het toestel niet op plaatsen die geregeld aan trillingen of schokken zijn blootgesteld.
- ⊘ 6. Plaats niets op het toestel en dek het niet af met een doek e.d. Dit kan brand of storingen veroorzaken.
- ⊘ 7. Druk niet op het LCD en zorg dat het geen hevige schokken krijgt. Hierdoor kan het glas van het LCD worden doorboord, met lichamelijk letsel tot gevolg.
- ⊘ 8. Als het LCD wordt doorboord, vermijd dan elk contact met de vloeibare kristallen die erin zitten. Dit zou tot ontstekingen kunnen leiden.
  - \* Als er vloeibare kristallen in uw mond terechtkomen, spoel dan onmiddellijk met water en raadpleeg een arts.
  - \* Reinig, bij contact met de ogen of huid, minstens 15 minuten met zuiver water en raadpleeg een arts.

## Algemene voorzorgsmaatregelen

1. Houd het toestel meer dan 1 m verwijderd van een radio of tv-toestel.
2. Het toestel is uitsluitend bedoeld voor gebruik binnenshuis. Gebruik het niet buiten.
3. Op plaatsen in de buurt van radiozendmasten kan het intercomsysteem gestoord worden door radiofrequenties.
4. Toestellen van andere fabrikanten (zoals sensoren, detectoren en deursloten) die bij dit systeem worden gebruikt, vallen onder de technische gegevens en garantievoorwaarden van die fabrikant of leverancier.
5. Houd de intercomdraden ten minste 30 cm uit de buurt van lijnen van AC 100-240 V. Zo niet, kunnen ruis en storingen optreden.
6. Als het toestel defect is of niet behoorlijk functioneert, koppel dan de voeding los of schakel de aan/uit-schakelaar van de JK-1MD en JK-1HD (JK-1SD) uit.
7. Het toestel is uitsluitend bedoeld voor montage op een muur. Gebruik de tafelsteun voor gebruik op een tafel.
8. Wanneer het toestel op een muur is gemonteerd, kan de bovenzijde donker worden. Dit is geen defect.
9. Tijdens het gebruik kan het toestel warm worden, maar dit is geen defect.
10. Als er een gsm in de buurt van het toestel wordt gebruikt, kan dit storingen veroorzaken.
11. Het LCD-paneel is geproduceerd met technieken met een erg grote nauwkeurigheid. Kleine delen van het paneel lichten soms niet op of sommige delen blijven soms branden, maar dit wil niet zeggen dat er een defect is. Houd hier rekening mee.
12. Vermijd het gebruik van de kleurenmonitorpost op plaatsen waar er zonlicht op valt.
13. 's Nachts vertoont de monitor, vanwege minder licht op het object, meer beeldruis en is het gezicht van de bezoeker slechter zichtbaar. Dit is echter geen defect.
14. Spreek op maximaal 50 cm van het toestel. Als u te ver van het toestel af staat, zal de andere persoon u slecht kunnen horen.
15. Als er veel lawaai is in de buurt van het toestel (bijvoorbeeld muziek of wenende kinderen), kan het geluid worden onderbroken en slecht hoorbaar zijn.
16. Als u tijdens een gesprek spreekt voordat de andere persoon is uitgesproken, is uw stem mogelijk niet hoorbaar. Wacht voor een vlotte communicatie totdat de andere persoon is uitgesproken.
17. Wanneer een hek of portiek wordt verlicht met een fluorescentielamp, kan het beeld variëren. Dit is echter geen defect.
18. Wanneer het buiten snel kouder wordt na regen, enz. kan er condensatie komen aan de binnenkant van de videodeurpost waardoor het beeld wazig wordt, maar dit is geen defect. Nadat het vocht is verdampt, zal de camera weer normaal werken.
19. Lawaai in de buurt van het toestel kan een vlotte communicatie verhinderen, maar dit is geen defect.
20. Het overzicht van videobeelden die op de videodeurpost worden getoond, kunnen verschillen van de werkelijke personen of achtergrond, maar dit is geen defect.
21. Als het scherm van een videodeurpost in de winter bevriest, kan het beeld moeilijk zichtbaar zijn of beweegt de oproepknop (CALL) niet. Dit is echter geen defect.
22. Dit toestel en die van de reeksen JA, JF, KB en KC zijn niet onderling inwisselbaar.
23. Warm licht dat op de deurpost schijnt, kan de tinten van het beeld op de monitor veranderen.

## 1 INHOUD VAN DE VERPAKKING

JK-1MD

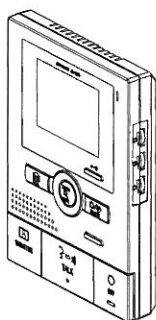

Montageschroeven x 2



Houtmontageschroeven x 2



Optieconnector



Installatie- en bedieningshandleiding



## 2 INSTALLATIE

### 2-1 Montageplaatsen

1 Installeer de monitor-hoofdpost op een plaats waar het scherm niet is blootgesteld aan rechtstreeks zonlicht.

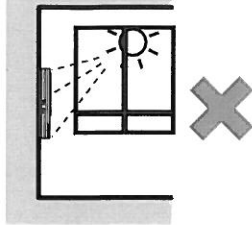

2 De monitor-hoofdpost heeft schakelaars aan beide zijden. Laat minstens 5 cm vrije ruimte aan beide zijden.

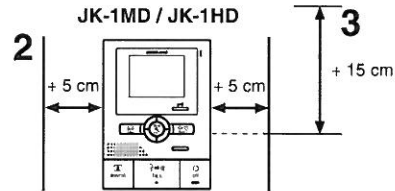

3 Laat minstens 15 cm verticale vrije ruimte vanaf het midden van de montagesteun om de monitor-hoofdpost te monteren.

### 2-2 Bekabelingsmethode, bekabelingsafstand

Bedraad de toestellen van post naar post (ringnetwerk).

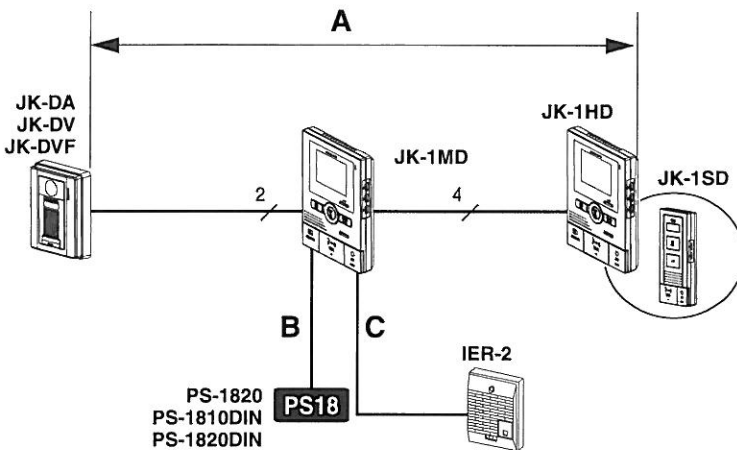

|   | Ø 0,65 mm | 22 AWG | Ø 1,0 mm | 18 AWG |
|---|-----------|--------|----------|--------|
| A | 50 m      | 165'   | 100 m    | 330'   |
| B | 5 m       | 16'    | 10 m     | 33'    |
| C | 75 m      | 245'   | 150 m    | 490'   |

### 2-3 Kabel

1 Gebruik kabel met pvc-buitenmantel en PE (polyethyleen)-geïsoleerde massieve geleiders

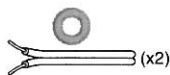

2 Gebruik nooit losse geleiders, kabels met gevlochten paren of coaxkabels.

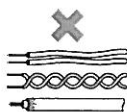

3 Als u een kabel gebruikt waarvan niet alle geleiders worden aangesloten, sluit dan beide uiteinden van de niet-gebruikte paren af met een weerstand van 120 Ω.

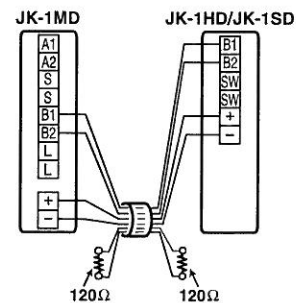

# 3 MONTAGE

## Bekabeling in de muur

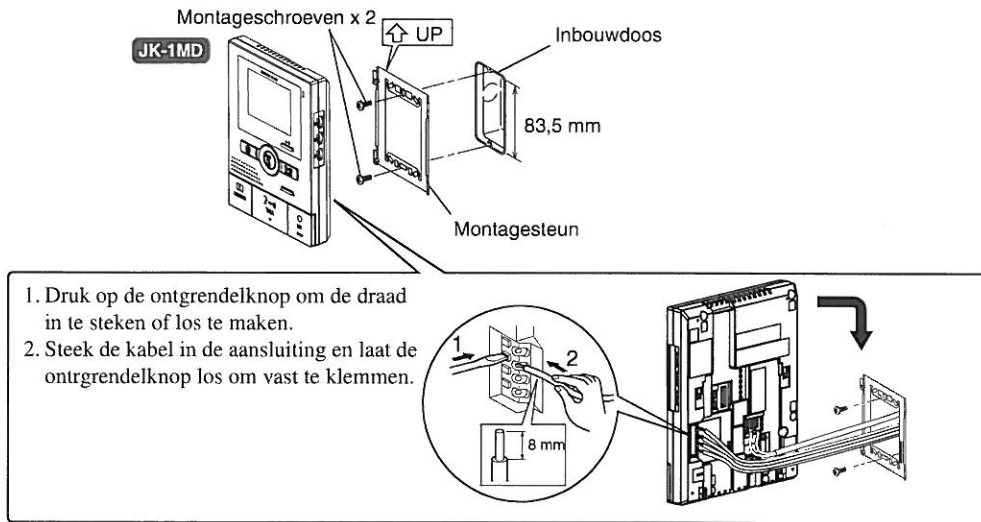

## Bekabeling bovenop de muur

\* Als er geen inbouwdoos gemonteerd is, kan de kabel aan de boven- of onderzijde van het toestel bevestigd worden. Snijd een kabelvoeringopening uit het bovenste gedeelte van het toestel om de bedrading in het toestel te kunnen leiden.

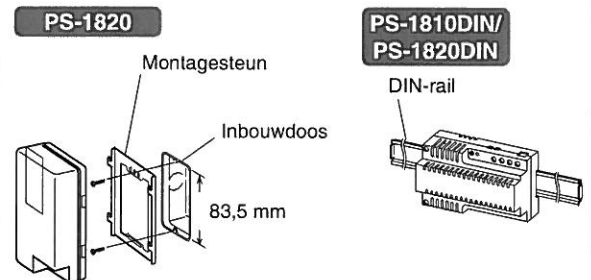
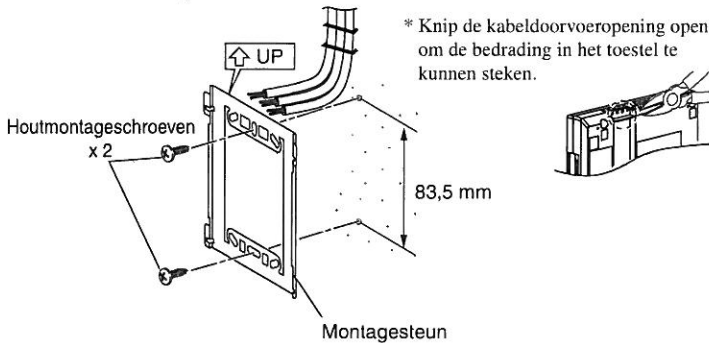

## Optieconnector: voor aansluiting van randapparatuur

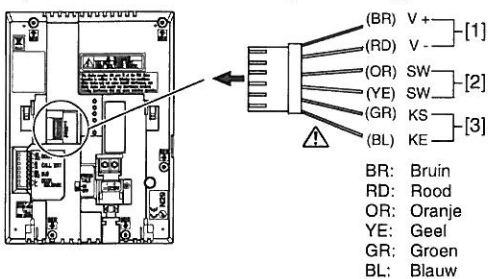

⚠ Om kortsluitingen te voorkomen, moeten ongebruikte draden aan de uiteinden worden afgeknipt en geïsoleerd.

[1] Uitgang videosignaal: De videobeelden kunnen naar DVR, enz. worden verzonden (NTSC, 1 Vp-p/75 ohm) overgang naar coax: binnen 3 m  
**OPMERKINGEN:** Wanneer er een videosignaal wordt uitgevoerd, kan de monitorpost afhankelijk van de installatie-omgeving een zoemend geluid voortbrengen.

Er wordt alleen een videosignaal verzonden tijdens de oproep van een buitenpost naar de JK-1MD/tijdens een gesprek tussen een buitenpost en de JK-1MD/tijdens bewaking vanaf de JK-1MD (er worden geen opgenomen beelden van de schermweergave verzonden).

[2] Optioneel bedieningscontact (normaal open, potentiaalvrij contact, max. 24 V AC/DC - 1,6 A) (minimum belasting: 100 mV DC, 0,1 mA)

"Druk om te spreken"-instelling: de "Druk om te spreken"-functie kan in- of uitgeschakeld worden.

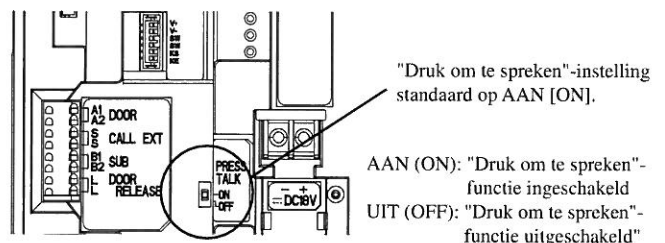

[3] Alarmingang extern contact (detector, drukknop...) Specificaties ingang extern contact

| Type                             | Normaal open, potentiaalvrij contact<br>Contact van detector  |
|----------------------------------|---|
| Minimale schakeltijd             | > 100 ms  |
| Lusweerstand                     | Normaal open contact: gesloten= minder dan 700 ohm<br>Normaal gesloten contact: open= ten minste 3k ohm |
| Kortsluitstroom                  | Minder dan 10 mA  |
| Max. spanning op aansluitklemmen | Minder dan 20 V DC  |

# 4 BEDRADING

Steek de draden degelijk in de juiste aansluiting zoals afgebeeld.

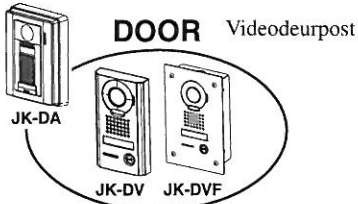

**DOOR** Videodeurpost

**JK-1MD** Monitor-hoofdpost



Monitor-bijpost

**JK-1HD**

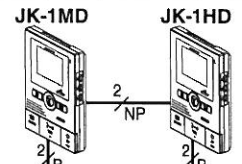

Scheid de voeding tussen de hoofdpost en de video-bijpost als de JK-1HD aangesloten is en er tijdens de gesprekken radiosignalen worden opgevangen.

Optionele extra bel IER-2



Geluid afkomstig van de IER-2

| Item  | Geluid |
|---|--------|
| Beltoon van de deurpost (6-1)                         | ○      |
| Alarm bij een extern sensorsignaal (6-10)             | ○      |
| Audio tijdens onmiddellijke spraakoproep (6-1)        | -      |
| Beltoon tijdens intercom tussen de binnenposten (6-4) | -      |

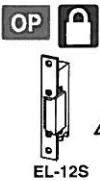

EL-12S

AC-transformator

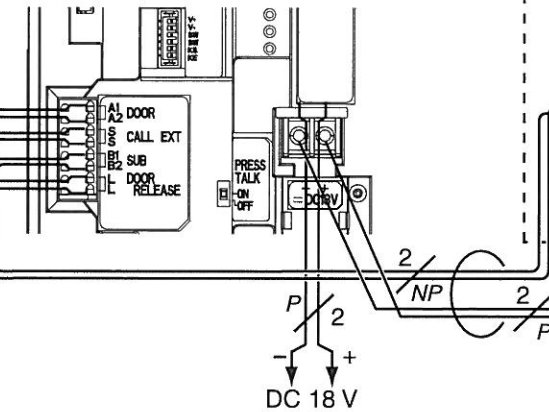

Voeding

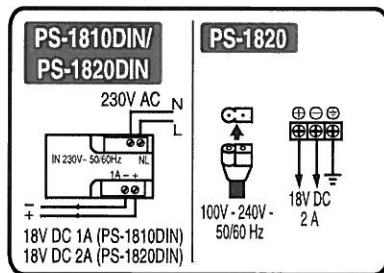

NP: Niet-gepolariseerd  
P: Gepolariseerd

**Elektrisch deurslot**  
Een EL-12S (AC 12 V, 0,125 A, DC 12 V, 0,2 A) of gelijkwaardig onderdeel en een afzonderlijke AC-transformator zijn vereist. Gebruik afzonderlijke kabels voor audio/video en het elektrische deurslot. Deurontgrendelingscontact: normaal open, potentiaalvrij contact. Max. 24 Vac/dc, 0,5 A (resistief) (minimum belasting: 100 mV DC, 0,1 mA).

**JK-1SD** Parlofoon-bijpost

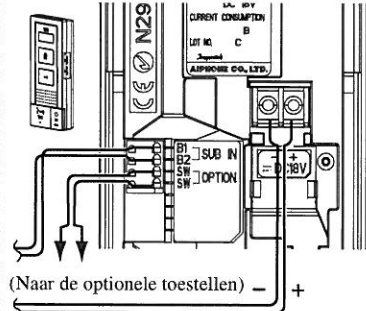

(Naar de optionele toestellen)

Optionele langeafstandsadapter JKW-BA

Wanneer de bedravingsafstand tussen de buitenpost en de verste binnenpost langer is dan de afstand in 2-2 op p. 30, gebruik dan de langeafstandsadapter JKW-BA binnen de reikwijdte die in de tabel wordt aangegeven.

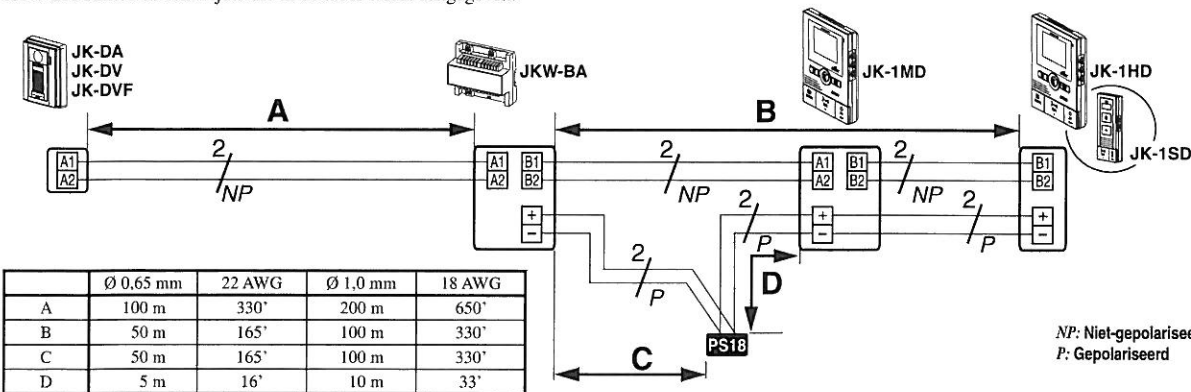

|   | Ø 0,65 mm | 22 AWG | Ø 1,0 mm | 18 AWG |
|---|-----------|--------|----------|--------|
| A | 100 m     | 330'   | 200 m    | 650'   |
| B | 50 m      | 165'   | 100 m    | 330'   |
| C | 50 m      | 165'   | 100 m    | 330'   |
| D | 5 m       | 16'    | 10 m     | 33'    |

NP: Niet-gepolariseerd  
P: Gepolariseerd

# 5

## BENAMINGEN

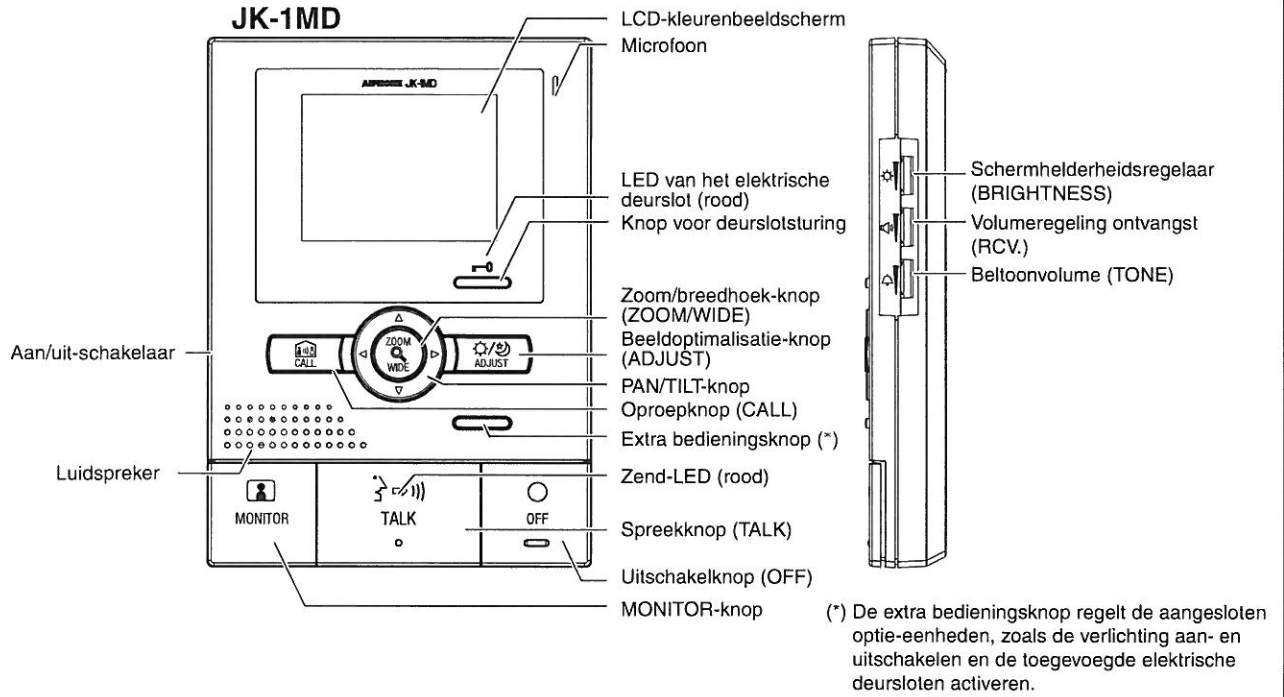

English

Français

Español

Nederlands

Italiano

# 6

## BEDIENING

### 6-1 Een deuroproep beantwoorden (HANDENVRIJE modus, druk-om-te-spreken-modus)

1 Druk op de bedrukknop.



2 De beltoon weerklinkt, de bezoeker wordt op het beeldscherm weergegeven en het buitengeluid is hoorbaar.

- Het beeld en het geluid worden na ongeveer 45 seconden uitgeschakeld als de oproep niet wordt beantwoord.



3 Druk kortstondig op de spreek-knop  $\text{TALK}$ . Er volgt een pieptoon en u kunt nu handenvrij spreken. De zend-led (rood) is aan terwijl u spreekt, en gaat uit als u naar de bezoeker luistert (spraakgestuurde omschakeling van de communicatierichting).

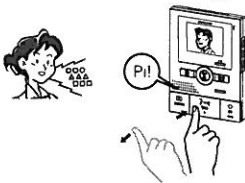

4 Druk na het gesprek op  $\text{OFF}$ . Daarna volgt er een pieptoon en wordt het gesprek beëindigd.

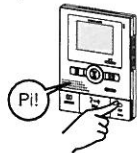

**OPMERKINGEN:** 1. De communicatie (video) eindigt automatisch na ong. 1 minuut.  
2. De zend-led zal aan en uit gaan, maar dat is geen storing (LED brandt wanneer er binnen geluid wordt gedetecteerd).

#### Spraakoproepfunctie

2 Zelfs zonder te beantwoorden, krijgt u binnen beeld en geluid van de deurpost (gedurende ong. 45 seconden). Het geluid van binnen is niet hoorbaar buiten.



#### "Druk om te spreken"-modus

3 Houd de spreek-knop  $\text{TALK}$  ten minste 1 seconde ingedrukt. Er weerklinkt een pieptoon. Na ongeveer 1 seconde is opnieuw een pieptoon hoorbaar en wordt de druk-om-te-spreken-modus ingeschakeld. Als de spreek-knop  $\text{TALK}$  kortstondig wordt ingedrukt (minder dan 0,5 seconde), wordt de druk-om-te-spreken-modus niet ingeschakeld.



4 Druk de spreek-knop  $\text{TALK}$  in om te spreken en laat los om de bezoeker aan de deurpost te horen.

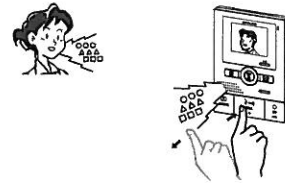

5 Druk na het gesprek op  $\text{OFF}$ . Daarna volgt er een pieptoon en wordt het gesprek beëindigd.

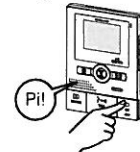

**OPMERKINGEN:** Wanneer de "druk om te spreken"-functie via de instellingen werd uitgeschakeld, kan de "druk om te spreken" modus niet worden gebruikt.

### 6-2 Deur ontgrendelen

1 Druk op de knop  $\text{UNLOCK}$  voor deurslotsturing.

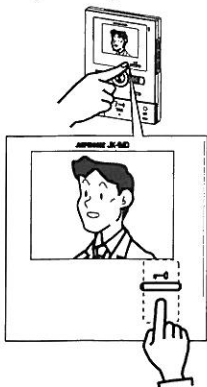

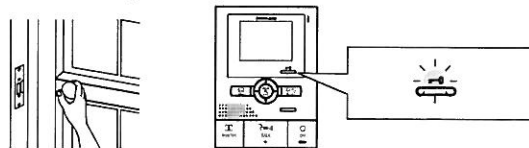

2 De deur kan worden geopend. Tijdens de ontgrendeling knippert de rode deurontgrendeling-LED.

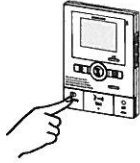

## 6-3 Ingangsbewaking

1 In rust-modus, druk op de  MONITOR-knop.







2 U krijgt op de binnenpost beeld & geluid van buiten. Zolang u niet op de  spreektoets drukt is geluid van binnen niet hoorbaar buiten.



3 Druk op  OFF om het gesprek te beëindigen.





OPMERKINGEN: 1. Als u tijdens de bewaking wilt spreken met de bezoeker, drukt u kortstondig op de spreek-knop  TALK om handenvrije communicatie in twee richtingen op te starten.  
2. De ingangsbewaking wordt automatisch uitgeschakeld na ca. 1 min. Herhaal eventueel de procedure.  
3. Tijdens de ingangsbewaking kan de bewakingstijd ong. 1 min. verlengd worden door op  MONITOR-knop te drukken.  
4. Tijdens de ingangsbewaking is het breedbeelddisplay actief. Druk op  zoom-/breedbeeldknop (ZOOM/WIDE) om over te schakelen op het ingezoomde beeld.  
5. Om discretie te verzekeren, zal 's nachts de ingebouwde verlichting van de deurpost niet branden tot de spreek-knop  TALK wordt ingedrukt.  
6. Als twee binnenposten de ingang tegelijkertijd willen bewaken, is er een waarschuwingspieptoon hoorbaar.

## 6-4 Intercomgesprek tussen de binnenposten

1 Druk op de oproepknop  CALL om de andere binnenpost op te roepen.

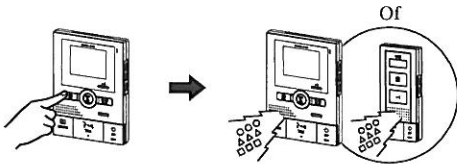
- Er wordt een oproeptoon verzonden naar de andere binnenpost.
- De opgeroepen persoon kan op dit moment nog niet antwoorden.



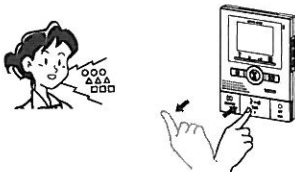

2 Pas nadat de tegenpartij op de spreek-knop  TALK van een andere binnenpost drukt, is handenvrije communicatie in 2 richtingen mogelijk.



3 Druk kortstondig op  OFF om het gesprek te beëindigen.



OPMERKINGEN: 1. Intercomgesprekken tussen de binnenposten eindigen automatisch na ong. 10 minuten. Herhaal de procedure vanaf het begin om nogmaals een intercomgesprek tussen de binnenposten tot stand te brengen.  
2. Als er een oproep van de deurpost binnenkomt tijdens een intercomgesprek tussen de binnenposten, wordt het beeld van de ingang weergegeven op de monitorbinnenposten. Druk op de  UIT-knop om het intercomgesprek tussen de binnenposten te beëindigen, en druk op de  spreek-knop (TALK) om over te schakelen op een gesprek met de buitenpost.

## 6-5 Overschakelen tussen breedbeeld/ingezoomd beeld

1 Druk op de zoom/breedhoek-knop  ZOOM/WIDE wanneer er een beeld wordt weergegeven.

Veranderen tussen breedhoek ⇔ zoom gebeurt telkens wanneer de knop wordt ingedrukt.

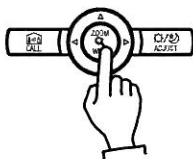

[Breedbeeld]



[Ingezoomd beeld]

OPMERKINGEN: 1. Als de bezoeker niet in het midden van het beeld wordt weergegeven, kan het ingezoomde beeld naar boven, beneden, links en rechts worden bewogen. (Zie deel 6-6)  
Bij de overschakeling van breedbeeld naar ingezoomd beeld, wordt het ingezoomde beeld op de vooraf ingestelde stand (deel 6-7) weergegeven.

⚠ Het breedbeeld kan vervormd zijn in vergelijking met het ingezoomde beeld vanwege de kenmerken van de buitenpostcamera, maar dit is geen defect.



## 6-6 Pan/Tilt-werking

1 Wanneer een zoombeeld wordt weergegeven, drukt u op [▲], [▼], [◀], of [▶].

- [▲]: Omhoog
- [▼]: Omlaag
- [◀]: Links
- [▶]: Rechts
- Diagonaal verplaatsen is ook mogelijk.

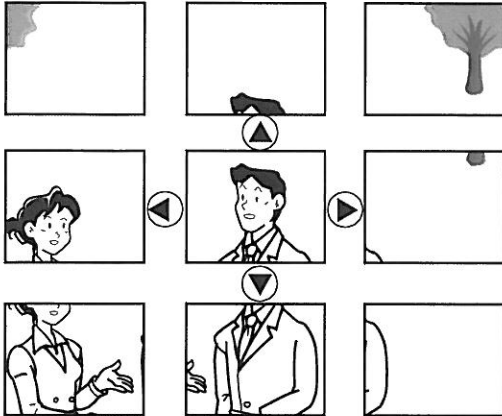
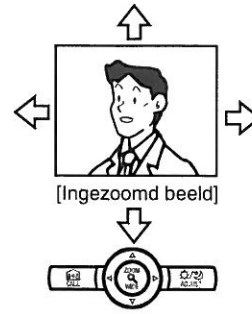
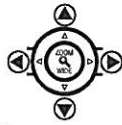

⚠ Het beeldbereik van het ingezoomde beeld en het breedbeeld verschillen. De randen van het breedbeeld worden niet weergegeven bij het ingezoomde beeld.

## 6-7 Vooraf ingestelde zoompositie

De zoompositie van het beeld dat wordt weergegeven bij oproep van de deurpost kan vooraf worden ingesteld. Bij de overschakeling van breedbeeld naar ingezoomd beeld wordt het ingezoomde beeld op de vooraf ingestelde stand weergegeven.

1 Druk op de knoppen [▲], [▼], [◀], en [▶] wanneer er een ingezoomd beeld wordt weergegeven.

- Stel de gewenste beeldpositie in terwijl u naar het beeld kijkt.

2 Druk op de zoom/breedhoek-knop <sup>ZOOM</sup> ZOOM/WIDE (gedurende ten minste 2 seconden).

- U zult een pieptoon horen als de positie-instelling voltooid is.

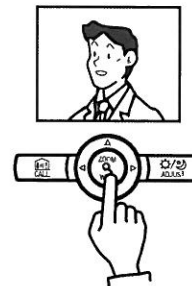

OPMERKINGEN: 1. Om de ingestelde zoombeeldpositie te veranderen, dient u de zoompositie opnieuw in te stellen. De vorige instelling zal worden overschreven.  
2. De ingestelde zoompositie is tevens van toepassing voor de bijposten.

## 6-8 De deurpost is voorzien van een ingebouwde LED-verlichting voor een beter beeld bij te lage omgevingsverlichting (bv. 's nachts).

's Nachts gaat de deurpostverlichtings-LED tijdens een oproep of een gesprek branden.

6-8-1 Wanneer er een oproep wordt gedaan vanaf de deurpost

1 Als de oproepknop van de deurpost wordt ingedrukt licht de LED-verlichting op.

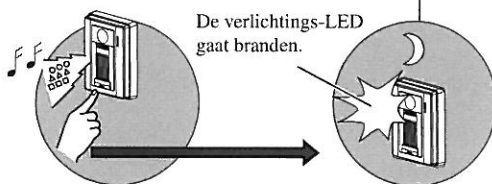

2 Wanneer het gesprek beëindigd is, gaat de verlichtings-LED uit.

6-8-2 Bij bewaking vanaf de binnenpost (MONITOR-toets) zal de verlichting niet automatisch activeren voor een maximale discretie.

1 Wanneer vervolgens echter de spreek-knop <sup>TALK</sup> TALK ingedrukt wordt, is communicatie in 2 richtingen mogelijk en zal de verlichting-led oplichten.

- Het geluid van binnen is hoorbaar buiten.

⚠ Het gesprek begint nu, dus houdt er rekening mee dat het geluid van binnen aan de ingang hoorbaar is.

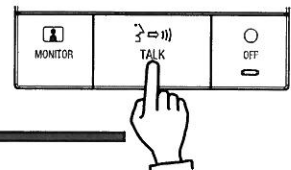

2 Wanneer het gesprek beëindigd is, gaat de verlichtings-LED uit.

OPMERKINGEN: De deurpost onderscheidt dag en nacht automatisch van elkaar.

## 6-9 Beeldoptimalisatie

Bij ongunstige licht-situaties (tegenlicht of te laag verlichtingsniveau) kan het resultaat verbeterd worden om de bezoeker meer herkenbaar in beeld te brengen.

- 1 Wanneer de bezoeker niet goed herkenbaar is, druk op de  ADJUST-knop.
  - De systeem selecteert zelf automatisch de juiste beeldcorrectie (tegenlichtcompensatie of nachtzicht-functie) afhankelijk van de situatie (dag of nacht). Het overeenstemmende symbool wordt tevens weergegeven.

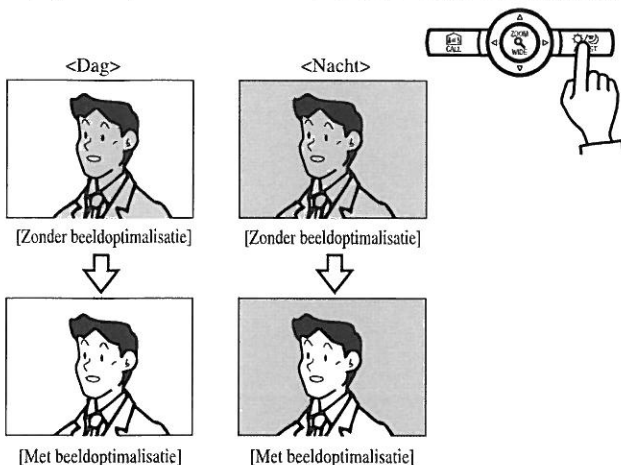

Optimalisatie terug uitschakelen

- 1 Druk nogmaals op de  ADJUST-knop.

OPMERKINGEN: 1. De deurpost maakt automatisch een onderscheid tussen dag en nacht.  
2. Als u 's nachts op de  ADJUST-knop drukt, zal dankzij de nachtzichtfunctie de bezoeker beter herkenbaar zijn, maar bewegingen kunnen hierdoor wazig worden.

## 6-10 Extern contact aangesloten op alarmingang

- 1 Wanneer het extern contact, aangesloten op de alarmingang, wordt geactiveerd (drukknopcontact, detectorcontact, andere...) hoort u een alarmsignaal en knippert de zend-led (rood).

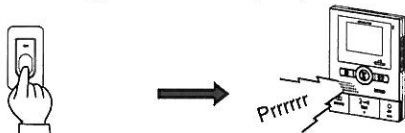

- 2 Druk op de  OFF-knop om het alarmsignaal uit te schakelen.



- ⚠ 1. Zelfs wanneer het beltoonvolume op 0 (OFF) staat, wordt het alarmsignaal met maximaal volume verspreid.
- ⚠ 2. Het alarm stopt na 30 seconden en het toestel wordt hersteld, ook al wordt  UIT-knop niet ingedrukt.

OPMERKINGEN: Als er een oproep van de deurpost of een andere binnenpost binnenkomt tijdens een waarschuwingsgeluid, schakelt het systeem over naar de deurpost of de andere binnenpost (gesprekken krijgen voorrang).

## 7 TECHNISCHE VOORZORGSMAATREGELEN

- Bedrijfstemperatuur: 0 °C tot 40 °C (+32 °F tot +104 °F)
- Het videobeeld kan vervormen wanneer het elektrische deurslot is ingeschakeld. Dit is echter geen storing.
- Reiniging: Reinig de toestellen met een zachte doek die bevochtigd is met een neutraal huishoudelijk reinigingsmiddel. Gebruik nooit schuurmiddelen of een schuurspons.
- Als het systeem niet meer goed werkt, schakel dan de aan/uitschakelaar op de monitorpost uit en weer aan. Als het probleem hiermee niet verholpen is, schakel dan de DC-voeding uit en neem contact op met een vakman voor een onderhoud.

## 8 TECHNISCHE GEGEVENS

- Voeding: DC 18 V
- Stroomverbruik: (Max.) 400 mA
- Oproep: Beltoon en beeld, ong. 45 seconden
- Gesprek: <HANDENVRIJE modus> Handenvrij: 60 sec.  
<Druk-om-te-spreken-modus> Druk de spreektoets (TALK) in om te spreken en laat los om te luisteren: 60 sec.
- Videomonitor: 3-1/2" TFT kleuren-LCD
- Videostandaard: NTSC, 525 lijnen
- Deurontgrendelingscontact: normaal open, potentiaalvrij contac, Max. 24 V ac/dc, 0,5 A (resistief)  
(minimum belasting: 100 mV DC, 0,1 mA)  
(De EL-12S van Aiphone wordt aanbevolen)
- Afmetingen: 185 (H) x 135 (B) x 27 (D) (mm)
- Gewicht: Ong. 370 g

## Warranty

English

Aiphone warrants that its products have no material or workmanship defects under normal use conditions for two years after delivery to the end user. Aiphone will perform repair or replacement free of charge if the product is defective and the warranty applies to the defect. Aiphone reserves unto itself the sole right to make the final decision whether there is a defect in materials and/or workmanship and whether or not the product is under warranty. This warranty shall not apply to any Aiphone product which has been subject to misuse, neglect, accident, or to use in violation of instructions furnished, nor extended to units which have been repaired or altered outside of the factory. This warranty does not cover batteries or damage caused by batteries used in connection with the unit. This warranty only includes carry-in repairs. Any repairs must be made at the shop or place designated in writing by Aiphone. Aiphone will not be responsible for any costs incurred during on-site service calls. Aiphone will not provide compensation for any loss or damage incurred by the breakdown or malfunction of its products during use, or for any consequent inconvenience or losses that may result.

The object area of  is the EU.

## Garantie

Français

Aiphone garantit que ce produit ne présente pas de défaut matériel ou de fabrication dans des conditions normales d'utilisation pendant les deux années suivant la livraison à l'utilisateur final. Aiphone en effectuera gratuitement la réparation ou le remplacement si le produit est défectueux et que la garantie s'applique pour le défaut. Aiphone se réserve le droit exclusif de décider s'il existe ou non un défaut de matière ou de fabrication et si l'appareil est ou non couvert par la garantie. Cette garantie ne s'applique pas à tout produit Aiphone qui a été l'objet d'une utilisation impropre, de négligence, d'un accident ou qui a été utilisé en dépit des instructions fournies; elle ne couvre pas non plus les appareils qui ont été réparés ou modifiés en dehors de l'usine. Cette garantie ne couvre pas les piles ni les dégâts infligés par les piles utilisées dans l'appareil. Cette garantie comprend uniquement les réparations en atelier. Toutes les réparations doivent être réalisées à l'atelier ou au site désigné par écrit par Aiphone. Aiphone décline toute responsabilité en cas de frais encourus pour les dépannages à domicile. Aiphone n'indemnifiera pas le client en cas de pertes, de dommages ou de désagréments causés par une panne ou un dysfonctionnement d'un de ses produits.

La zone d'application de  est l'UE.

## Garantía

Español

Aiphone garantiza que sus productos no tienen defectos de material ni de mano de obra bajo condiciones de uso normal durante dos años tras su entrega al usuario final. Aiphone realizará la reparación o cambio libre de costo si el producto está defectuoso y la garantía se aplica al defecto. AIPHONE se reserva el derecho de tomar la decisión final de si hay o no defectos de material y/o de mano de obra, y de si el producto está o no cubierto por la garantía. Esta garantía no cubre ningún producto AIPHONE que haya sido mal utilizado, descuidado, accidentado, o empleado violando las instrucciones suministradas; la garantía tampoco se aplica a unidades que hayan sido reparadas o alteradas por personas fuera de la fábrica. Esta garantía no cubre las pilas ni los daños causados por pilas utilizadas asociadas a la unidad. Esta garantía sólo incluye reparaciones acarreadas por el cliente. Todas las reparaciones deben realizarse en el taller o lugar que Aiphone designe por escrito. Aiphone no se responsabilizará de los gastos generados durante llamadas de servicio. Aiphone no indemnizará por ninguna pérdida o daño en que se incurra debido a la avería o falla de sus productos durante su uso, ni por ningún inconveniente o pérdida que se produzca como consecuencia.

El área del objeto  es la EU.

## Garantie

Nederlands

Aiphone garandeert dat zijn producten onder normale gebruiksomstandigheden gedurende twee jaar na levering aan de eindgebruiker vrij zijn van materiaal- of fabricagefouten. Aiphone zal het product kosteloos herstellen of vervangen als het defect is en de garantie van toepassing is op het defect. Aiphone behoudt zich het recht voor om als enige definitief te bepalen of er al dan niet sprake is van een materiaal- en/of fabricagefout; en of het product nog onder garantie is. Deze garantie geldt niet voor een Aiphone-product dat is blootgesteld aan verkeerd gebruik, verwaarlozing, een ongeval of verkeerde bediening en evenmin voor toestellen die buiten de fabriek zijn hersteld of gewijzigd. Deze garantie geldt niet voor batterijen of schade veroorzaakt door batterijen die in het toestel zijn gebruikt. Deze garantie geldt uitsluitend voor herstellingen die worden ingeleverd en opgehaald door de klant. Alle herstellingen moeten worden uitgevoerd in de winkel of op de plaats die schriftelijk is aangeduid door Aiphone. Kosten die gepaard gaan met herstellingen ter plaats kunnen niet worden verhaald op Aiphone. Er kan geen schadeloosstelling van Aiphone worden geëist voor enig verlies of schade als gevolg van een defect of storing tijdens het gebruik van zijn producten, of voor enig ongemak of verlies dat hieruit voortvloeit.

Het toepassingsgebied van  is de EU.

## Garanzia

Italiano

La Aiphone garantisce che i suoi prodotti saranno privi di difetti nei materiali o nella lavorazione, in condizioni di utilizzo normali, per un periodo di due anni dalla consegna all'utente finale. La Aiphone eseguirà la riparazione o la sostituzione gratuita del prodotto qualora tale prodotto debba risultare difettoso e la garanzia sia applicabile al difetto rilevato. La Aiphone si riserva il diritto esclusivo di stabilire in via definitiva se sono presenti difetti nei materiali e/o nella lavorazione e se il prodotto è coperto dalla garanzia oppure no. La presente garanzia non è applicabile ad alcun prodotto Aiphone che sia stato sottoposto ad uso improprio, negligenza, incidente, o che sia stato utilizzato in violazione alle istruzioni fornite, né può essere estesa alle unità che sono state riparate o manomesse al di fuori della fabbrica. Questa garanzia non copre le batterie né i danni causati dalle batterie usate in connessione con l'unità. Questa garanzia copre solo le riparazioni del prodotto consegnato presso il punto designato. Le eventuali riparazioni devono essere eseguite presso l'officina o il luogo designato per iscritto dalla Aiphone. La Aiphone non potrà essere ritenuta responsabile di eventuali costi sostenuti in caso di chiamata per l'assistenza sul posto. La Aiphone non offrirà alcun compenso per gli eventuali danni o perdite subiti a causa della rottura o del guasto dei suoi prodotti durante l'uso, o per qualsiasi disagio o perdita conseguente che si dovesse verificare.

L'area oggetto del  è l'UE.